

【一】次の文章を読んで、後の問いに答えなさい。なお、問題文の一部を省略しています。

僕は少年サッカーチームの**カントク**を二〇年くらいつづけていますが、二年前に四年生のチームを受け持ちました。しかし、どのチームと対戦してもいつも一〇点差で負けるような弱いチームだったのです。

選手権の地区予選決勝まで勝ち上がったのです。二ヶ¹タ得点されて負けてばかりいたチームが、なぜたった二年間で地区の**トップレベル**まで登りつめたのでしょうか。

この学年の子どもたちは弱かったけれども、全員が「強くなってサッカーを楽しみたい」と思っていたことが他の学年とは違いました。好きじゃないけど親に連れられてきて渋々やっている子とか、他の子と差がついてしまったのでやる気をなくしている子とかいろいろいます。ところが、このときはたまたま全員が「サッカーがうまくなりたい」と考えたことでレベルが上がって、〇対一〇の弱小チームが地区の決勝まで勝ち進むことができたのです。

この子たちを指導してきてわかったことは、やる気になるか／ならないかという一点が重要だということでした。

君たちが今、どうかたちで勉強しているのか、それが問題²です。わかりやすいのは英語でしょう。日本の多くの人は、いい高校、いい大学に入るために受験勉強の**一環**として英語を勉強しています。ところが、英語は外国人とコミュニケーションするために勉強するものなのに、受験のために勉強していることに問題³があります。

中学・高校・大学と一〇年間英語を勉強しているにもかかわらず、日本人は外国に行っても**ヒンジャク**な英語しか話せません。総

理大臣ですら通訳がないと諸外国の代表者と話ができない。これが日本人の情けない**ジョウキョウ**です。

受験のためではなく、自分の意思⁴を伝えるために英語で話したい。そういう思いで英語の勉強をするようになれば日本人の英語能力は変わるでしょう。

サッカー界で世界的に有名なマンチェスター・ユナイテッドFCに移籍した香川真司選手⁵は、昨シーズンまでドイツのボルシア・ドルトムントというチームに所属していました。彼はドイツ語でコミュニケーションするために**テッテイ**的に勉強したそうです。マンチェスター・ユナイテッドFCではチームメイトと英語で話そうとさらに懸命に学ぶでしょう。 **B** 一年後には英語でインタビューにこたえているはずです。日本の学校で一〇年間英語を学ぶよりも、香川選手のような環境で一年間学ぶ方が圧倒的に話せるようになるはず⁶です。

《中略》

「英語はこれから絶対に必要だから」と思って勉強するのと、「入試でいい点を取るため」に勉強するのではのちのち大きな差が出ます。いい大学に入ったらそこで目標を達成してしまうわけですから、モチベーションは落ちますね。けれども、「ボウエキの仕事がしたい」とか「外務省に入ってたくさんのお金の国の人々とコミュニケーションしたい」という気持ちがあれば、英語力はエンドレスで伸びていくでしょう。

「将来はこんなことをしたい」という目標に向かって自分を磨くために勉強する。そういう視点を持たなければ勉強はおもしろくなりません。

問一——線部ア〜キについて、カタカナは漢字に、漢字はひらがなに直しなさい。

問二——

A	・	B
---	---	---

に当てはまる、最もふさわしい語句を次の中からそれぞれ選び、記号で答えなさい。

ア おそらく イ 確かに ウ ところが エ つまり

問三——線部1「二ケタ得点」で「どうか」について、次の問いに答えなさい。

① そのようになったのは、他の学年と、どのようなことが違ったからですか。本文中の語句を用いて答えなさい。

② そのことから、筆者はどのようなことが分かりましたか。本文中から抜き出して答えなさい。

問四——線部2「それ」が指す内容を、本文中から抜き出して答えなさい。

問五——線部3「問題があります」とありますが、なぜ問題なのですか。答えなさい。

問六——線部4「香川選手のようななくなるはずですが」とありますが、筆者がどのように考える理由を、「〜から」に続くよう

に本文中から二十五字以内で抜き出して答えなさい。

問七——線部5「勉強はおもしろくなりません」とありますが、筆者はどのようにすればおもしろくなるかと考えていますか。

答えなさい。

【二】次の文章を読んで、後の問いに答えなさい。なお、問題文の一部を省略しています。

姉は「真面目な子」だった。

「真面目」というのは、随分便利な言葉だ。大人が使うとまるで褒め言葉のように聞こえる。

A

、そんなの「イケてない」こ

との裏返しだし、愛想のない分厚い眼鏡に、前髪まできっちり真ん中分けにして編み込んだお下げを揺らす姉は、実際ブスだった。

妹である私が「似てる」と指摘されたら、ショックで泣いてしまうくらい。私たち子供の世界で、「真面目」は中央を照らす明るいラ

イトからあぶれた影を指す言葉で、私は絶対そんなの御免だった。

年子というのは、時としてとても露骨で残酷な運命を私たちに与える。

小学校も中学校も地元の公立に通った私たちは、同じ学校の中で常にお互いの姿を見かけることとなった。さらにはお互いの友達からも注目されるので、

私

たちは、

学校で常に「亜季のお姉ちゃん」であり、「由紀枝ちゃんの妹」

だった。

B

 小学校の頃、一つ上の学年が体育をしているのを見てしまう。「山下あ！」と、私と同じ名字が呼ばれ、校庭のトラック

をビリッケツでのろろ走る姉を目撃する。

その頃の姉は太つてるといっただけではないけどぼつちやりしてて、体を重たそうに後ろに反らして走る癖があった。空気抵抗をわ

ざわざ自分で増すような姿勢のまま、握った拳を振り動かすことなく硬直させて、同じ高さから下ろさない。招き猫のような変てこ

な手の形。とてもとてもかっこ悪かった。数日後、姉のクラスの男子が「山下の真似ー！」とそのポーズで休み時間の廊下を走り去

つていくのを見て、決意した。神様、私は姉とは違う道を辿ります。真面目でも、頭よくななくてもいい。きちんと太陽の下、表街道を歩きます。

姉と私は、幼い頃は双子と見間違われるくらいよく似ていた。顔立ちも、姿勢も、仕草も。危機感というほどではないけれど察した。自分が何をすべきかもはつきり悟る。大丈夫、どうにかなる。同じ顔でも美人にはなれる。クラスメートのイケてない男子の一群を眺めながら、私は自分が女子であることに感謝した。

ダイエットとコスメに目覚め容姿に磨きをかけると、方向性さえ間違えなければ、女は努力の跡そのものを評価してもらうことができる。あの子はオシャレな子、気を遣っている子、そういうイメージを獲得することさえできれば生きていける。女子の運命を握る鍵は、そういう種類の祝福か、さもなければ姉が『真面目』の名の下に受けるような呪いのどちらかだ。

学校の勉強や、ピアノや書道など習い事での成績を誇った姉に対し、私は早々にそれらに見切りをつけた。だってそんなの、何の意味もない。女の価値は顔。かわいかったら持てる技術は評価されるかもしれないけど、ブスでは響き買っただけだ。

姉を反面教師に育った私は、小さい頃からよくわかった。中学に入る頃には、すっかり「とても姉妹だとは思えない」と評価されるまでになった。私はかわいかった。顔立ちがどうと違ってことじゃない。姉と同じ素材しか持っていないとわかっていたからこそ、私は失敗しなかっただけのことだ。

《中略》

昔から、学校の廊下を歩いていると、姉のクラスメートや部活仲間からの視線をよく感じた。姉と似た、眼鏡に重たい三つ編みスタイルの彼女たちに、私はこっそり「三つ編み軍団」というあだ名をつけていた。「うちの妹さ、どうしようもないんだよ。この間なんかね、男の子と——」

まだ、小学校の時だったか。姉が話す声が珍しく大きくて、私の耳に入ってしまったことがある。私はその頃まだ姉と仲がよく、土日は二人で映画や買い物にも行くような関係だった。聞いた瞬間びっくりして、それから立ちすくんだ。ショックだった。目が合うと、それまで饒舌だった姉が、はっとしたように、それから気まずそうに目を伏せた。

何だよ。

私も目を伏せて、それから絶対にもうそっちを見ないようにする。

I

顔を伏せた途端、姉たちの話題はまた私に戻ったようだった。控えめに笑う声が頭上に降りかかってくる。姉がつれたおとなしい三つ編み軍団は、私と一対一で会っても俯いて声もかけてこないのに、距離が離れると、噂話だけは一人前のようなだった。

(辻村深月 著『家族シアター』より)

問一

A・B に当てはまる、最もふさわしい語句を次の中からそれぞれ選び、記号で答えなさい。

- ア 例えば イ あるいは ウ だけど

問二

——線部1『真面目』とく便利な言葉だ』とありますが、なぜ便利なのか。説明しなさい。

問三——線部2「私たちはくだった」とありますが、具体的にはどのようなことですか。「こと」に続くように、本文中から十五字以内で抜き出して答えなさい。

問四——線部3「招き猫のく変てこな手の」で用いられている表現上の技法を答えなさい。

問五——線部4「私はく感謝した」とありますが、なぜ感謝したのですか。四十字以内で答えなさい。

問六——線部5「それら」の指す内容を答えなさい。

問七——線部6「ショックだった」とありますが、私は、なぜショックだったのですか。答えなさい。

問八 I に当てはまる、最もふさわしい言葉を次の中から選び、記号で答えなさい。

ア また、私の悪口を言っている。

イ さえない子が何言ったって平気だなあ…。

ウ 言いたいことがあるなら、はっきり言えよ。

エ あー、お腹すいたな。

【三】 次の古文を読んで、後の問いに答えなさい。

又この男の、^{※1}こりずまに言ひみ言はずみある人ぞ¹ありける。それぞ²彼を憎しとは³

しょうくりもなく(恋をして)口説いたり口説かなかつたりしている

見限つてはしまえないのだけれども

返事もしなかったので

(男は)

差し上げる手紙を(らん)になつたのなら

思ひ果てぬものから、かへり事もせざりければ、^ア「この奉る文を見給ふものならば、

ただ見た

とだけでもおつしやうて下さ

書いて手紙を送つた

たまはずとも、⁴ただ見つ、とばかりはのたまへ¹とぞ言ひやりける。されば、⁵「見つ」

(手紙を送つた)

とぞ言ひやりける。男やる。

夏の日^{もゆ}に燃る我身^{わがみ}のわびしさに^{※2}みつにひとりの音^ねをのみぞなく

(『平仲物語』より)

※1 この男 …… 平貞文。あだ名は「平中」。恋多き男として知られる。

※2 みつ …… 「見つ」と「水」の掛詞。男の歌は、「夏の暑さで体が燃えるような思いをするように、私はあなた

への恋に燃え上がっています。この苦しい恋の炎を消せるのはあなたの愛という『みつ(水)』だけなのにつれない『みつ(見た)』の言葉に一人、声を上げて泣いていますよ。」といった内容である。

問一——線部ア「思ひ・イ「のたまへ」を、現代仮名遣いで、全てひらがなで書きなさい。

問二——線部1「人ぞありける」に用いられた古典文法上の技法を答えなさい。

問三——線部2「それ」・3「彼」は、だれのことですか。次の中からそれぞれ選び、記号で答えなさい。

ア 主人公の男性

イ 主人公が恋する女性

ウ 手紙を届ける使者

エ 主人公の恋敵

問四——線部4「たまはずとも」は、「下さらなくても」という意味ですが、「男」は何を下さらなくてもよいと言っているのですか。最もふさわしいものを次の中から選び、記号で答えなさい。

ア 告白に対する返事

イ 二人きりで会う約束

ウ はっきりした拒絶

エ 贈り物

問五——線部5「されば、言ひやりける」は、「だから、『見た』と書いて手紙を送った」という意味ですが、「人」は「男」の手紙の、どのような言葉によって、そのようにしたのですか。本文中(古文中)から十五字以内で抜き出して答えなさい。

清心女子高等学校
平成28年度入学試験問題

選抜1期1日目
〔2月4日実施〕

数 学

【注意】

- ① 答えはすべて解答用紙に記入しなさい。
- ② 答えに $\sqrt{\quad}$ が含まれるとき、 $\sqrt{\quad}$ を付けたまま答えなさい。
また、 $\sqrt{\quad}$ の中の数は、できるだけ小さい自然数にしなさい。
- ③ 円周率は π を用いなさい。

1 次の各問いに答えなさい。

(1) $6+4\times(-2)$ を計算しなさい。

(2) $\frac{1}{4}(8a-12)-\frac{1}{3}(12a-9)$ を計算しなさい。

(3) $\sqrt{54}+\frac{24}{\sqrt{6}}$ を計算しなさい。

(4) 連立方程式 $\begin{cases} y=x-9 \\ 2x-3y=20 \end{cases}$ を解きなさい。

(5) 2次方程式 $2x^2+8x+5=0$ を解きなさい。

受験番号		名前	
------	--	----	--

(6) y は x の一次関数で、グラフが直線 $y=3x$ と平行で点 $(4, -5)$ を通る直線であるとき、この一次関数の式を求めなさい。

(7) 半径 12 cm で、弧の長さが $8\pi\text{ cm}$ のおうぎ形の中心角を求めなさい。

(8) 10 から 99 の2桁の数を1つずつかいたカードからカードを1枚ひくとき、3の倍数のカードをひく確率を求めなさい。

(9) 右の図は1辺の長さが 6 cm の正方形とおうぎ形を組み合わせたものです。斜線部分の面積を求めなさい。

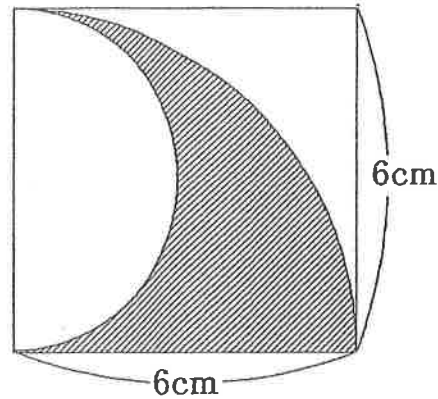

(10) 下の図において3点A, B, Cから等しい距離にある点Pを作図しなさい。

A
•

B
•

C
•

2 次の先生と生徒の会話のやりとりを読んで、次のアからウに適切な数値を答えなさい。

先生 : これから数学の問題集を配ります。

問題数は全部でア題あるので、イ日間で終わるように計画を立てて取り組みましょう。

清子さん : 私は1日6題ずつ終わらせようと思ってます。でも、この計画だと最後の1日に9題残ってしまいます。

先生 : では、1日7題ずつ解くとどうなりますか。

清子さん : 1日7題ずつ終わらせたなら、最後の1日はウ題だけ解けばよいこととなります。

先生 : 心さんはどうしますか。

心さん : 私は1日だけ家族旅行でどうしても勉強できない日があります。だから、その日を除いて、1日8題ずつ解くことにしようと思います。この計画だと最後の1日は5題だけ解けばいいこととなります。

先生 : それでは計画的にがんばりましょう。

3 次の各問いに答えなさい。

(1) 図1のように☆ S E I S H I N の文字の順番に、カードを1枚ずつ並べる。

例えば先頭から3番目のカードにかかっている文字はEとなる。

【図1】

☆ S E I S H I N ☆ S E I S H I N ☆ S E …

① 先頭から30番目のカードにかかっている文字を答えなさい。

② 先頭から30番目のカードまでに I のカードは何枚含まれていますか。

(2) 図2のように1枚ずつ☆ S E I S H I N ☆ の文字の順番に文字を並べ、カードの色を先頭から青白青白……と交互に色を変える。

例えば先頭から3番目のカードは青色で文字はEとかかかっており、先頭から6番目のカードは白色で文字はHとかかかっている。

【図2】

☆ S E I S H I N ☆ ☆ S E I S H I N ☆ ☆ S E …

青 白 青 白 … …

① 先頭から300番目のカードまでに青色の☆のカードは何枚含まれていますか。

② 50番目の青色の☆のカードは先頭から数えて何番目のカードですか。

4

下の図のように関数 $y = ax^2 \dots \textcircled{1}$ と $y = \frac{b}{x} (x > 0) \dots \textcircled{2}$ のグラフが

点A(4, 8)で交わっている。点Bは②のグラフ上の点で、 x 座標は8である。このとき次の各問いに答えなさい。(ただし a, b は正の定数とする)

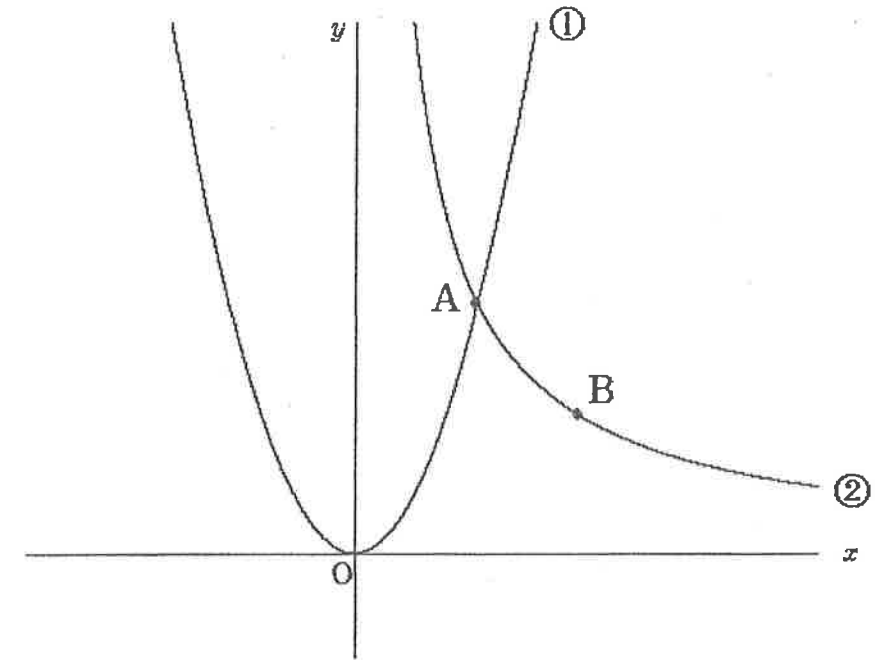

(1) a の値を求めなさい。

(2) b の値を求めなさい。

(3) 点Aを通り、 x 軸に平行な直線と①との交点のうちAと異なる点をCとする。

i) 点Cの座標を求めよ。

ii) x 軸上に点Dをとり、 $\triangle ABC$ と $\triangle ABD$ の面積が等しくなるようにするとき、点Dの座標を求めなさい。求める過程も書きなさい。ただし、点Dの x 座標は8より小さいものとする。

5

下の図のように半径が等しい2つの円がお互いの円の中心AとBを通るように交わっている。この2つの円の交点の上側を点C、下側を点Dとする。直線ABと円Aとの交点の左側を点E、円Bとの交点の右側を点Fとする。次の各問に答えなさい。

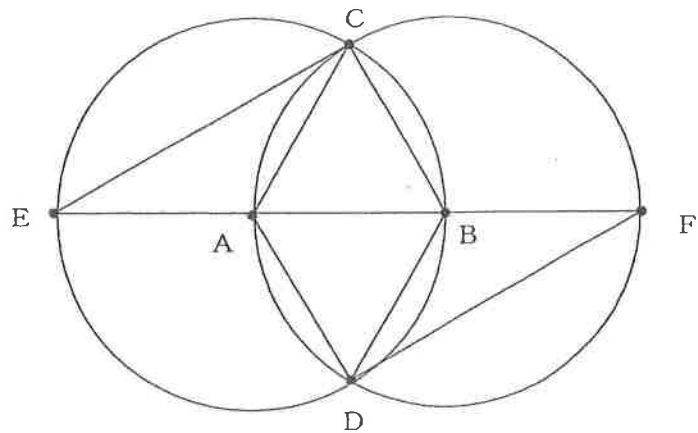

(1) $\triangle CEB \equiv \triangle DFA$ を証明しなさい。

(2) $AE = 8 \text{ cm}$, $CE = 8\sqrt{3} \text{ cm}$ であるとき四角形ADBCの面積を求めなさい。

清心女子高等学校

平成28年度入学試験問題

選抜1期1日目
〔2月4日実施〕

英 語

【注意】

- ①答えは解答用紙に記入しなさい。
- ②最初にリスニングテスト（放送によるテスト）があります。

受験番号		名前	
------	--	----	--

1 リスニングテスト（放送により行われます）
このテストにはPart IとPart IIがあります。Part Iが終わったらすぐにPart IIに入ります。放送中メモをとってもかまいません。

Part I これは、2人の短い会話を聞いて質問に答える問題です。会話と質問はそれぞれ1回読まれます。それぞれの質問の答えとして最も適切なものをABCDの中から1つ選び、その記号に○をつけなさい。問題は5問あります。

Part II ジュリエット(Juliet)さんとブライアン(Brian)さんが会話をしています。会話と質問はそれぞれ2回読まれます。それぞれの質問の答えとして最も適切なものをABCDの中から1つ選び、その記号に○をつけなさい。問題は5問あります。

2 次の文の()に入る最も適切なものをア～エの中から1つ選び、記号で答えなさい。

(1) I was surprised () the news.

ア at イ in ウ of エ with

(2) Kumi didn't know () to buy a ticket.

ア what イ which ウ where エ who

(3) Tom has () in Kurashiki for three months.

ア live イ lives ウ lived エ living

(4) This is the most popular movie () the five.

ア at イ in ウ of エ with

(5) I could not understand the language () in the country.

ア speak イ spoke ウ spoken エ speaking

3 次の日本語に合う英文になるように、それぞれの () に入る適切な語を英語で答えなさい。

(1) ベッドで眠っている猫を見てください。

Look at the () () in the bed.

(2) これらの写真は私の父によって撮られました。

These pictures () () by my father.

(3) 佳奈は理沙と同じくらい速く泳ぐことができます。

Kana can swim () () as Risa.

(4) あなたに見せたい写真がたくさんあります。

I have many pictures () () you.

(5) その男性はとても疲れていたもので、その山の頂上へ登ることができませんでした。

The man was () tired () he couldn't climb to the top of the mountain.

4 ミャンマー(Myanmar)の国民民主連盟(National League for Democracy)の指導者であるアウンサンスーチー(Aung San Suu Kyi)さんに関する会話文を読んで、あとの設問に答えなさい。

Bob : What are you doing, Hanako?

Hanako : I am reading a book. The title of the book is "*The Harp of Burma*" which was written by Michio Takeyama.

Bob : What is Burma?

Hanako : It is the old name of a country. It is called "Myanmar" now.

Bob : Oh, I see. It is strange that the name of a country changes.

Hanako : Why, Bob? (1)It sometimes happens in the world.

Bob : I hear there was an *election in Myanmar. Is that right?

Hanako : Yes. Ms. Aung San Suu Kyi is a leader of the National League for Democracy.

Bob : I believe I have heard her name, but I do not know very much about her. Can you tell me more about her?

Hanako : Of course, I can. She was born on June 19, 1945 in *Rangoon. Her father was killed when she was only two years old. She had two brothers but her older brother died when he was eight years old.

Bob : (2)I feel very sad to hear that. Did she stay in Myanmar all her life?

Hanako : No, she didn't. Her family moved to *Britain and she went to a high school there. She *graduated from *Oxford University in 1969.

Bob : Did she get a job in Britain?

Hanako : No. After that she went to New York and worked for the *United Nations for three years.

Bob : Great! Does she have a family?

Hanako : Yes, she does. She *married a man she met at Oxford University and had two sons. But her mother became very sick and she went back to Myanmar to take care of her. She became a *political leader but the *government did not like it.

Bob : I understand she had to stay inside her house in Myanmar for a long time.

Hanako : She got the *Nobel Peace Prize in 1991 for her actions toward *democracy. Her actions were *influenced by *Mahatma Gandhi's ideas of *non-violence. She had to wait for years before she made an *acceptance speech for the Nobel Peace Prize.

Bob : When did she make the speech?

Hanako : It was in 2012, (3) years after she was given the prize. She thought she was living alone in a different place when she stayed in her house. After she got the Peace Prize, she thought she was living together with

other people on the same *planet.

Bob : It's very difficult for us to imagine that.

(注) *The Harp of Burma 『ビルマの^{たてごと}豎琴』 *election 選挙 *Rangoon ラングーン (現ヤンゴン)
*Britain イギリス *graduated 卒業した *Oxford University オックスフォード大学 *United Nations
国際連合 *married 結婚した *political leader 政治的指導者 *government 政府 (軍事政権) *Nobel
Peace Prize ノーベル平和賞 *democracy 民主主義 *influenced 影響を受けている *Mahatma Gandhi
マハトマ・ガンディー *non-violence 非暴力 *acceptance speech 受賞スピーチ *planet 惑星

【設問】

(1) 次の質問に対する答えを英語で書きなさい。

1) When was Ms. Aung San Suu Kyi born?

2) How long did she work for the United Nations?

3) Why did she go back to Myanmar?

(2) 下線部(1)はどのような内容か。次の () に入る言葉を日本語で答えなさい。

世界中には、時には () ことがある。

(3) 下線部(2)はどのような内容か。次の () に入る言葉を日本語で答えなさい。

(①) と (②)
という悲しいできごとがあった。

(4) 文中の(3)に入る数字を答えなさい。

(5) アウンサンスーチーさんについて書かれている次の英文について、本文の内容と合うものを2つ選び、記号で答えなさい。

ア) She went to a high school in New York.

イ) She met her future husband at Oxford University.

ウ) She made a speech soon after she got the Nobel Peace Prize.

エ) She thought she was away from the real world before she got the prize.

5

次の英文は、70年前に原爆(atomic bomb)を投下したアメリカ大統領トルーマンの孫であるダニエル・トルーマン(Daniel Truman)さんについての話です。英文を読んで、あとの設問に答えなさい。

Most Japanese people know the story of Sadako, and I think you have read the story or you have learned about her at school. However, *only a few American people know about it.

Daniel Truman did not know about Sadako's story. His grandfather was President Truman – the person who *ordered the pilots to drop the atomic bomb on Hiroshima. [A] *On the contrary, ① he was often thanked by some American people. Some people say his grandfather saved many lives of American people by the dropping of the atomic bomb because it stopped the war.

On August 6, 1945, American pilots dropped an atomic bomb called “Little Boy” on Hiroshima, and about 140,000 people were killed *instantly. At that time, Sadako Sasaki lived in Hiroshima. [B] She survived, but about ten years later, she had *cancer because of the *radiation from the bomb. In the hospital bed, she began to fold paper cranes. She believed she would be able to live on after she finished folding 1,000 paper cranes. Sadako folded more than 1,000 paper cranes, but she could not get her wish. She died in October, 1955. She was only twelve years old.

There was a *turning point in Daniel's life. One day, his son brought home a book called “Sadako and the Thousand Paper Cranes.” [C] He was shocked by the story. He said, “This book is good for our children to read. They should know what happened when the atomic bomb was dropped.” Daniel's grandfather never told him about the atomic bombing. So he learned about it from history books like everyone else in America, but the books told *very little about what happened to the people in Hiroshima. Now he believes that the history books tell only one side of the history.

Sadako's brother, Masahiro Sasaki, and his son, Yuji Sasaki, also learned about Daniel Truman. Mr. Sasaki met Daniel in 2010 in New York. ② During the meeting, Mr. Sasaki decided to give Sadako's paper crane to him. It was one of the last cranes Sadako folded before she died. Mr. Sasaki said to Daniel, “Will you work with us to send a message of peace?” Mr. Sasaki also asked Daniel to *attend the peace *ceremonies in Hiroshima. Daniel decided to visit Hiroshima to attend the ceremonies in 2012. [D] During his visit, he was surprised to find that many *Hibakusha did not *blame him. They simply wanted him to learn about the *reality of the war.

In April, 2015, in New York, Mr. Truman gave a *lecture to the *Japan Society with Japanese Hibakusha. He said in his speech, "We all should listen carefully to the Hibakusha to learn what happened when the atomic bomb was dropped. [E] There was a picture of a mushroom cloud in American history textbooks. But they never tell the real stories of the people killed by the atomic bombing." He pointed out that this was ③ a problem in history education in America.

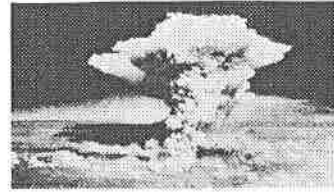

We should never experience sad wars again. The first step to keeping world peace is to know what happened in the war. There are different *opinions about the dropping of atomic bombs, but we should always remember there are *brave people like Mr. Daniel Truman. He is trying to understand the mistakes in the history and trying to send a message of peace to the world.

(注) *only a few ごくわずかの *ordered 命令した *On the contrary それどころか *instantly すぐに *cancer ガン *radiation 放射能 *turning point 転機 *very little ほとんど~ない *attend 出席する *ceremonies 式典 *Hibakusha 被爆者 *blame 非難する *reality 現実 *lecture 講演 *Japan Society 「日本協会」(日米文化理解のための組織) *opinions 意見 *brave 勇敢な

[設問]

(1) 次の質問に対する答えを英語で答えなさい。

1) What did Mr. Sasaki give Daniel after they met?

2) What is the first step to keeping world peace?

(2) 文中の[A]~[E]に入る表現として適切なものを選び、記号で答えなさい。

ア) He read the story of Sadako for the first time.

イ) My grandfather never told me about the atomic bombing.

ウ) She was only two years old when the bomb was dropped.

エ) He became the first member of his family to visit Hiroshima.

オ) But his grandson did not know much about the sad stories of Japanese people in the war.

(3) 下線部①について、なぜダニエルさんは多くのアメリカ人に感謝されたのか、その理由を日本語で説明しなさい。

(4) 下線部②について、はじめて会った際に、佐々木さんがダニエルさんに頼んだことは何ですか。2つ日本語で答えなさい。

(5) 下線部③の「問題」とは具体的にどのようなことか。それを指し示す英文を一文抜き出して答えなさい。

(6) 本文の内容に合うものをア~オの中から2つ選び、記号で答えなさい。

ア) Sadako's story is so famous that many people all over the world know about it.

イ) Daniel did not know about Sadako's story before his son brought home a book written about her.

ウ) After Daniel met Sadako's brother and his son in New York, he decided to visit Hiroshima for the first time.

エ) Daniel was blamed by the group of Hibakusha because his grandfather dropped the atomic bomb on Hiroshima and killed so many people.

オ) Now Daniel believes that dropping the atomic bombs was the right thing to do because it saved many American people.

6 次の日本語に合う英文になるように、[]内の語を並べかえなさい。ただし、文頭にくる語も小文字で書いてあります。

(1) 私は、あなたに勉強をもっと一生懸命してほしいと思っています。

[harder / you / I / to / study / want].

(2) 健は私たちのクラスで一番速く走ることができます。

Ken [class / can / our / the / in / fastest / run].

(3) 私たちのパーティーに来てくれてありがとう。

[to / you / coming / our / for / party / thank].

(4) これは倉敷駅に行くバスです。

[a / is / goes / bus / to / this / which] Kurashiki Station.

7 次の会話文の下線部(1)および(2)の日本語を英語で表現しなさい。(3)は、ジュリエットになったつもりで、あなた自身が興味を持っていることを英語で表現しなさい。

ヒロシ: ジュリエット、冬休みは何をして過ごしていたの?

ジュリエット: あら、ヒロシ。(1) ロンドン(London)にいるおじさんからもらった本を3冊読んだわ。大英博物館についての本なのよ。

ヒロシ: 大英博物館? いいなあ。ぼくは世界史に興味があるんだよ。

ジュリエット: (2) 私がロンドンを訪ねたら、あなたのために本を買ってきてあげるわね。

ヒロシ: ありがとう。あなたは何に興味がありますか。

ジュリエット: [(3) _____]

リスニングテスト (放送により行われます)

1 このテストには Part I と Part II があります。Part I が終わったらすぐに Part II に入ります。放送中メモをとってもかまいません。

Part I これは、2人の短い会話を聞いて質問に答える問題です。会話と質問はそれぞれ1回読まれます。それぞれの質問の答えとして最も適切なものを ABCD の中から1つ選び、その記号に○をつけなさい。問題は5問あります。

(1)

A: Have you seen that new movie? I forgot the name.

B: You mean Star Wars?

A: Yeah, that's it.

B: I saw it on Saturday.

A: What did you think?

B: It was very exciting and the story was so good.

Question: When did she see the movie?

A) On Friday.

B) On Saturday.

C) On Sunday.

D) On Monday.

(2)

A: How was Kyoto?

B: It was great. The temples were beautiful.

A: Was that your first time going to Kyoto?

B: No, I've been there many times.

Question: How many times has she been to Kyoto?

A) Never.

B) Once.

C) Twice.

D) Many times.

(3)

A: What time is it?

B: It's 4:25.

A: What!

B: What's the problem?

A: I have to be home at 5:30 so I need to take a train at 4:40.

B: Are you OK?

A: I think so. I'm going to run to the station.

Question: What does he have to do at 5:30?

A) Be at home.

B) Take a train.

C) Run to the station.

D) Answer the question.

(4)

A: Do you want to see a movie this afternoon?

B: What movie are you thinking about?

A: Well, I am thinking about watching the new fantasy movie.

B: Yes, I want to see that. What time?

A: Well, there are shows at 1:00 and 4:00.

B: Let's go to the 4:00 show. I need to finish my homework before we go.

A: OK.

Question: When are they going to watch the movie?

A) This morning.

B) At 1:00.

C) At 4:00.

D) Tomorrow.

(5)

A: Are you feeling sick? You look tired.

B: No, I had a lot of work to do, so I didn't sleep very much last night.

A: Oh, well do you have any plans for the weekend?

B: No, I'm just going to stay in bed and sleep.

Question: He could not sleep very well. Why?

A) He was very sick.

B) He was busy doing his work.

C) He had to study for a test.

D) He had many plans for the weekend.

Part II ジュリエット(Juliet)さんとブライアン(Brian)さんが会話をしています。会話と質問はそれぞれ2回読まれます。それぞれの質問の答えとして最も適切なものをABCDの中から1つ選び、その記号に○をつけなさい。質問は5問あります。

B: Good morning! Oh, are you feeling sick today?

J: Yeah. I haven't had a cold for a long time.

B: Well, you've been in Japan for three months, right?

J: Yes.

B: I've heard that many people become sick after living in a new country for a few months.

J: Really?

B: Yes, I think it's because the weather in Okayama is different from the weather in your country.

J: Yes, I think you're right. The weather here is colder than it is in my hometown and there are more people here.

B: Have you seen a doctor yet?

J: No, I haven't. I don't know what I should do.

B: I think you should go to see a doctor today, after school.

J: I haven't seen a doctor since I came to Japan. Where do you usually go?

B: I go to a clinic near my house but that's too far from the school. There is a clinic near our school. The doctor can speak English very well.

J: How long does it take to go there?

B: You can walk there in about twenty minutes. The bus is faster but it doesn't come very often.

J: I see. I will go and see the doctor after school. Thank you for your kind help.

Questions:

(1) How long has she been living in Japan?

- A) For a few days.
- B) For a long time.
- C) For three months.
- D) For three years.

(2) How is the weather in her hometown?

- A) Bigger than Okayama.
- B) Colder than Okayama.
- C) Faster than Okayama.
- D) Warmer than Okayama.

(3) When is she going to see the doctor?

- A) Today.
- B) On Saturday.
- C) In three months.
- D) For twenty minutes.

(4) What is she going to do next?

- A) She will take a bus to go home.
- B) She will go back to her hometown.
- C) She will see a doctor soon.
- D) She will see a doctor if she still feels sick after school.

(5) Where is the clinic?

- A) It is near his house.
- B) It is near her school.
- C) It is near her hometown.
- D) It is far from her school.

平成28年度入学試験 選抜1期1日目〔2月4日実施〕

清心女子高等学校

英語 解答用紙

受験番号	名前
------	----

注意 ※のわく内には何も書かないこと。

1	Part I	(1)	A・B・C・D	Part II	(1)	A・B・C・D	※
	(2)	A・B・C・D	(2)		A・B・C・D		
	(3)	A・B・C・D	(3)		A・B・C・D		
	(4)	A・B・C・D	(4)		A・B・C・D		
	(5)	A・B・C・D	(5)		A・B・C・D		

2	(1)	(2)	※
	(3)	(4)	
	(5)		

3	(1)	() () () () () ()	※
	(3)	() () () () () ()	
	(5)	() () () () () ()	

4	(1)	1)	※
		2)	
		3)	
	(2)		
	(3)	①	
	②		
(4)	() () () () () ()		

5	(1)	1)	※
		2)	
	(2)	[A] [B] [C] [D] [E]	
	(3)		
	(4)	・	
		・	
(5)			
(6)	() () () () () ()		

6	(1)	[].	※
	(2)	Ken [].	
	(3)	[].	
	(4)	[] Kurashiki Station.	

7	(1)	※
	(2)	
	(3)	

清心女子高等学校
平成 28 年度入学試験問題

選抜 1 期 1 日目
〔2 月 4 日実施〕

社 会

【注意】

- ① 試験開始の合図があるまで、この問題冊子の中を見てはいけません。
- ② 解答用紙と問題冊子に受験番号と名前を記入しなさい。
- ③ 解答はすべて解答用紙に記入しなさい。

受験番号		名 前	
------	--	-----	--

- 1 中学校の樹里さんのクラスでは、地理の授業で各県の特徴について調べました。次の表は、そのいくつかを紹介したものです。表や地図を見て、あとの各問いに答えなさい。

<表>

	地形・自然環境・おもな産業の様子
兵庫県	北部の海沿いは冬の季節風の影響を受けて降雪が見られる。中央部は高地が広がり、南部には平野が見られる。a <u>南東部の臨海地域には工業地帯が広がっている。</u>
山形県	県の東部は南北に山脈が連なり、北西部は <u>海に面して</u> いて平らな海岸線が続く。農業生産額が高く、[b]。
大分県	北東部には半島が、南東部にはc <u>入り組んだ海岸線</u> がある。西部には火山が連なっており、温泉も多い。石油化学工業のコンビナートが臨海部に、電子工業や精密機械工業の工場が (d) 周辺に立地している。

<地図>

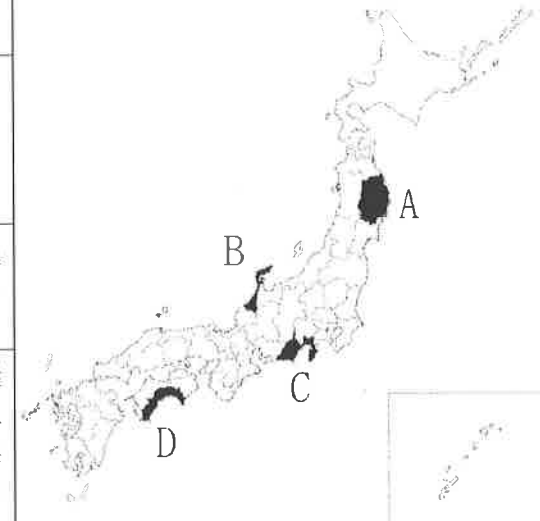

- 問1 表にあげた3つの県のうち、県名と県庁所在地名が異なる県が1つあります。その県の県庁所在地の都市名を答えなさい。
- 問2 次の文章は、樹里さんが調べた県についてのものです。この県は地図中のA～Dの県のどれかにあてはまります。あてはまる記号と、その県名を答えなさい。

北部には3000m級の山脈が連なり、海に面した南部は台地や平野が広がっている。東部の半島には温泉地があり、観光地となっている。南西部の都市では自動車工場などが、東部の都市では製紙工場などが立地している。南部の台地では茶の栽培もさかんである。

- 問3 表中の二重下線部にある「海」は、どちらも同じ海をさしています。この海の名前を次から1つ選び、記号で答えなさい。
ア 太平洋 イ オホーツク海 ウ 日本海 エ 東シナ海
- 問4 表中の下線部aについて、この工業地帯は何とよばれていますか。

問5 表中の〔 b 〕にあてはまる文として正しいものを次から1つ選び、記号で答えなさい。

- ア 県北西部の平野では米の生産が、東部の盆地ではみかんなどの果実の栽培がさかんである。
- イ 県北西部の平野では米の生産が、東部の盆地ではさくらんぼなどの果実の栽培がさかんである。
- ウ 県北西部の盆地ではみかんなどの果実の栽培が、東部の平野では米の栽培がさかんである。
- エ 県北西部の盆地ではさくらんぼなどの果実の栽培が、東部の平野では米の栽培がさかんである。

問6 表中の下線部 c について、このような海岸線は何とよばれていますか。

問7 表中の (d) にあてはまる語句として正しいものを次から1つ選び、記号で答えなさい。

- ア 港
- イ 県庁
- ウ 新幹線の駅
- エ 空港

2 次の地図や資料を見て、あとの各問いに答えなさい。

問1 下の地図を見て、次の(1)~(3)に答えなさい。地図の経線・緯線の間隔は20度ごとに引かれています。

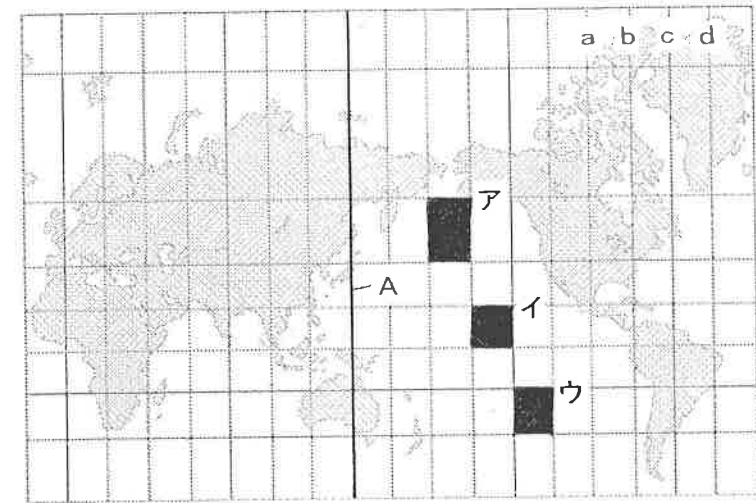

- (1) 地図中の東京を通る経線Aを北へ進むと、地図中の a ~ d のうちのどれに到達しますか。記号で答えなさい。
- (2) 地図中に示されているア~ウのうち、実際の面積が最も大きいものはどれですか。記号で答えなさい。
- (3) ニューヨークで2月4日木曜日の午後10時にテレビをつけたところ、東京からの生放送画面に映りました。画面に映っている様子として適当なものを次から1つ選び、記号で答えなさい。なお、ニューヨークは西経75度が標準時子午線です。
 - ア 真夜中にコンビニエンスストアを利用する人々
 - イ 列車に乗って出勤しようとする人々
 - ウ ランチを食べている公園の社会人
 - エ 夕日の中渋滞している高速道路

問2 下の写真の気候を表す雨温図を次から1つ選び、記号で答えなさい。

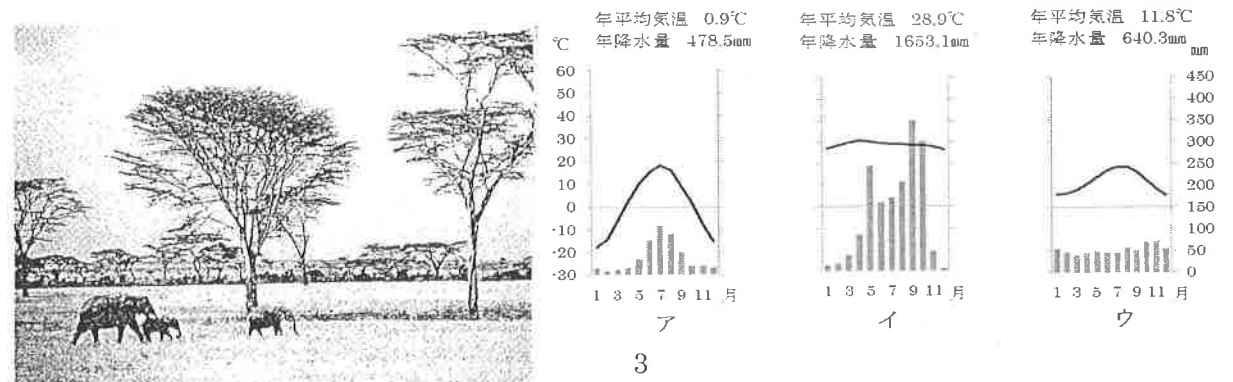

問3 世界の貿易について、次の(1)~(3)に答えなさい。

(1) 次の円グラフは、米、小麦の生産国と輸出国を示しています。中国やインドで米や小麦の生産は多いのに輸出が少ないのはなぜですか。簡潔に説明しなさい。

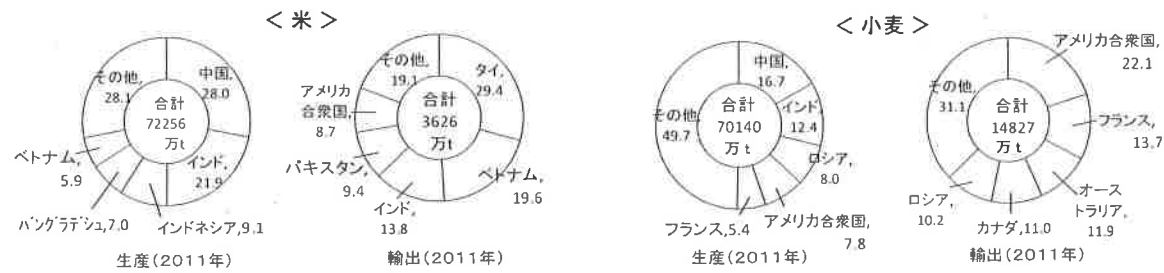

(2) 輸出には国の産業が表れます。次のグラフは日本、ガーナ、ブラジル、ニュージーランドの輸出を表したものです。このうち、ニュージーランドの輸出を表しているものを次から1つ選び、記号で答えなさい。

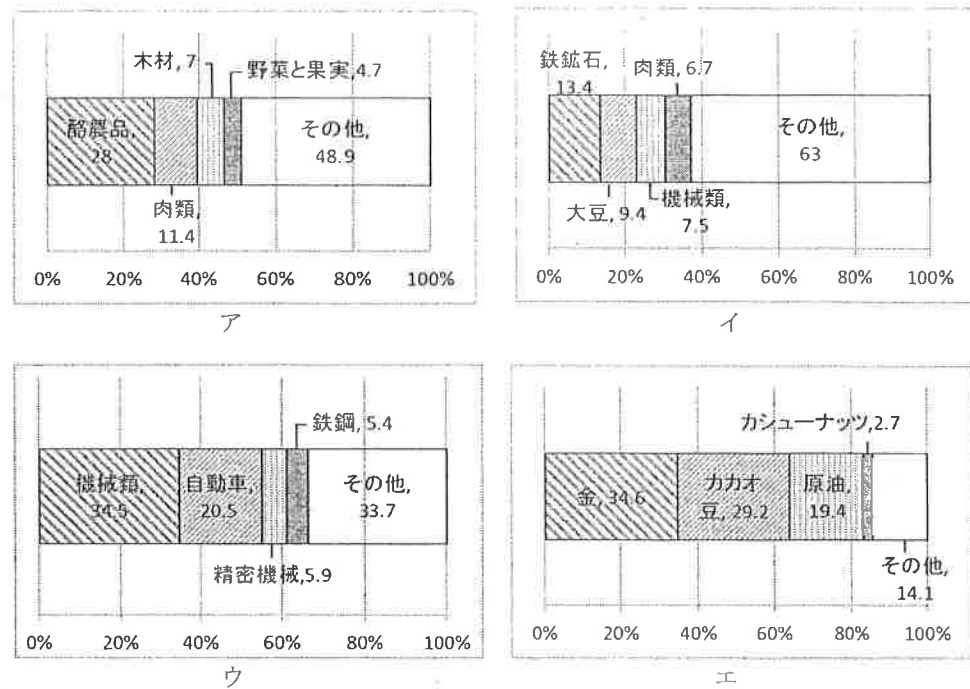

(3) おもに熱帯地域に見られる、多数の労働者を雇い、輸出を目的とした作物が大量に栽培されている大規模農園を何といいますか。

3 次の地図や写真などの資料を見て、あとの各問いに答えなさい。

問1 下の地図を見て、世界の古代文明に関する次の(1)・(2)に答えなさい。

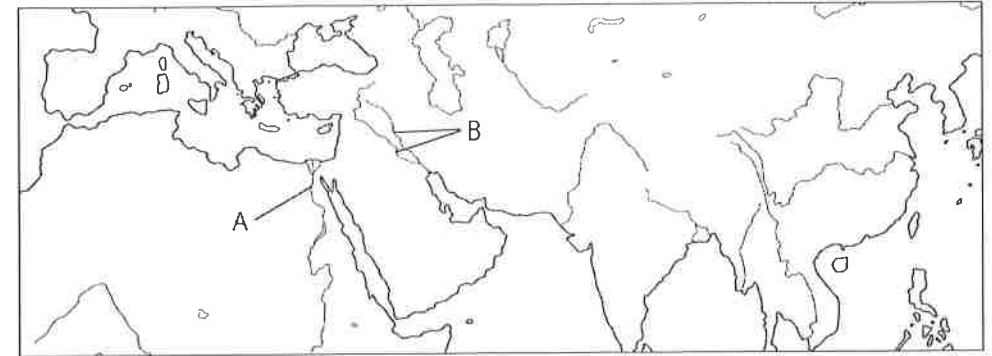

(1) 古代文明の1つが発達した地図中Aの川を何というか答えなさい。
 (2) Bの流域で発達した文明において使われていた文字を次から1つ選び、記号で答えなさい。



ア



イ



ウ



エ

問2 次の資料ア～ウは、全て弥生時代に関するものです。この中から資料を1つ選び、解答例を参考にして弥生時代の特徴を説明しなさい。

解答例

大陸から金属が伝わり、資料Xのような青銅器が作られた。

[資料X]



[資料ア]



吉野ヶ里遺跡（佐賀県）

[資料イ]



[資料ウ]

邪馬台国では、下戸（民衆）が大人（有力者）と道で会うと、草むらの中に後ずさりして道をゆずる。また、下戸が大人に言葉を伝えたり物事を説明したりするときには、ひざまずき両手を地面につけて大人を敬う。
（『魏志』倭人伝）

問3 次の狂歌は16世紀末から17世紀にかけての権力者の移り変わりをあらわしたものです。次の(1)～(3)に答えなさい。

「a 織田がつき b 羽柴がこねし 天下餅 すわりしままに 食うはc 徳川」

(1) 下線部 a の人物に関連のある語句を次から1つ選び、記号で答えなさい。

- ア 太閤検地 イ 楽市・楽座
ウ 御成敗式目 エ 武家諸法度

一 百姓が刀・わきざし・弓・やり・鉄砲、その他の武具を所持することを固く禁止する。……

（『小早川家文書』より一部要約）

(2) 右は下線部 b の人物が出した法令です。この法令を何というか答えなさい。

(3) 下線部 c の人物は、大名や大商人に海外渡航を認める許可証をあたえて貿易を進めました。この貿易を何というか答えなさい。

問4 右のグラフは、ある製品の輸出額の推移です。次の(1)～(3)に答えなさい。

(1) このグラフは何の輸出額を示したものですか。

次から1つ選び、記号で答えなさい。

- ア 綿織物 イ 絹織物
ウ 香辛料 エ 茶

(2) イギリスでは18世紀後半に産業革命が始まりました。産業革命が社会に与えた影響について述べた文として正しいものを次から1つ選び、記号で答えなさい。

- ア 労働力として黒人奴隷がイギリスに連れてこられた。
イ 植民地の人々から協力を得るために自治を約束した。
ウ 失業者対策としてニューディール政策が実施された。
エ 労働者を賃金で雇い利益を上げる資本主義経済が浸透した。

(3) 産業革命がヨーロッパで広まったころ、日本では右図のように作業場に働き手を集めて分業と協業による生産が行われました。このような生産のしくみを何というか答えなさい。

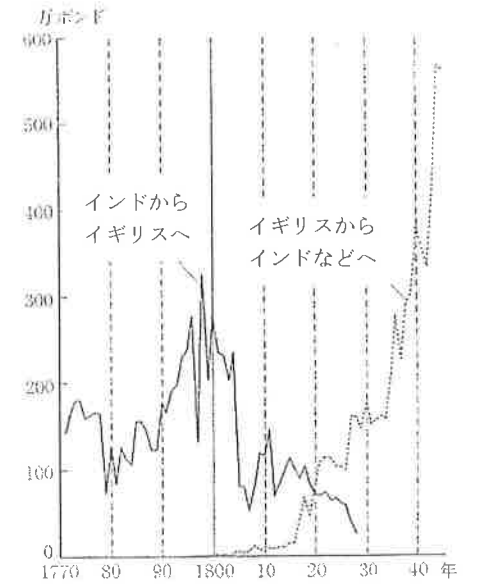
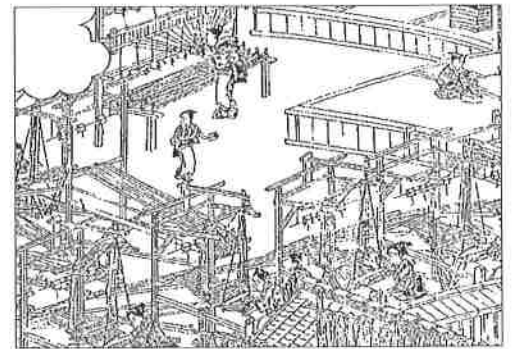

（松井透『世界市場の形成』）

<問題は次のページに続きます。>

4 18世紀後半からの世界と日本に関する年表を見て、あとの各問いに答えなさい。

世界のできごと		日本のできごと	
1765	蒸気機関の改良		
1776	a <u>アメリカ独立宣言</u>		
1789	フランス革命起こる		
1861	南北戦争はじまる	1825	外国船打払令
		1868	b <u>明治維新</u>
		1889	大日本帝国憲法発布
1914	c <u>第一次世界大戦はじまる</u>	1914	ドイツに宣戦布告
1917	ロシア革命起こる		
		1923	関東大震災
		1925	d <u>普通選挙法成立</u>
1929	世界恐慌はじまる		
1939	第二次世界大戦はじまる	1941	e <u>太平洋戦争はじまる</u>
		1945	連合国軍による占領はじまる
1945	国際連合発足		
1950	朝鮮戦争はじまる	1951	サンフランシスコ平和条約締結
		1956	f <u>国際連合に加盟する</u>

問1 下線部aについて、この文書を次から1つ選び、記号で答えなさい。

ア 第1条 国王の権限によって、議会の同意なく、法律を停止できると主張することは、違法である。…
第4条 国王大権と称して、議会の同意なく…税金を課すことは違法である。

イ 我々は以下のことを真理であると信じる。すべての人は平等につくられ、神によって生まれながらの権利を与えられていること。その中には生命、自由、幸福の追求がふくまれていること…

ウ 第1条 人は生まれながらに自由で平等な権利を持つ。社会的な区分は、ただ公共の利益に関係のある場合にしか設けられてはいけない。…
第4条 主権の源は、もともと国民のなかにある。…

エ …これらの戦死者の死を決して無駄にしないために、この国に神の下で自由の新しい誕生を迎えさせるために、そして、人民の人民による人民のための政治を地上から決して絶滅させないために、われわれがここで固く決意することである。

問2 下線部bについて、次の文章を読み、(1)～(3)にあてはまる語句を答えなさい。

明治新政府は、五箇条の誓文で新しい政治の方針を示しました。その後、版籍奉還、(1)により中央集権体制を確立しました。

また、政府は、近代産業を育てることをめざし、富国強兵・(2)の政策を進めました。1872年には、群馬県に官営模範工場として(3)製糸場を設けました。このような近代化をめざす政策により、欧米の文化がさかんに取り入れられました。

2014年6月、(3)製糸場と絹産業遺産が世界文化遺産へ登録されました。

問3 下線部cについて、ヨーロッパでおこったこの戦争で、日本はドイツに宣戦布告しました。

それは、日本とある国が同盟関係にあったからです。ある国とはどこですか。

次から1つ選び、記号で答えなさい。

ア イギリス イ フランス ウ オランダ エ イタリア

問4 下線部dについて、この年には共産主義の思想と運動を取り締まるための法律も成立

しました。その法律名を答えなさい。

問5 下線部eについて、日本のアジア・太平洋地域への進出に関わるできごとが正しく並んでいるものを次から1つ選び、記号で答えなさい。

ア 盧溝橋事件 → 国際連盟脱退 → 満州事変勃発 → ミッドウェー海戦

イ 盧溝橋事件 → 満州事変勃発 → ミッドウェー海戦 → 国際連盟脱退

ウ 満州事変勃発 → 国際連盟脱退 → 盧溝橋事件 → ミッドウェー海戦

エ 満州事変勃発 → ミッドウェー海戦 → 国際連盟脱退 → 盧溝橋事件

問6 下線部fについて、日本が国際連合に加盟することができたのは、ある国との国交を回復

したからです。ある国とはどこですか。次から1つ選び、記号で答えなさい。

ア イギリス イ フランス ウ 中国 エ ソ連

5 次の新聞記事と会話文を見て、あとの各問いに答えなさい。

清 心 新 聞

2015(平成27)年6月5日 金曜日

18歳に選挙権 公職選挙法改正案 衆議院を通過

a 選挙権年齢を現在の20歳以上から18歳以上に引き下げる公職選挙法改正案が6月4日、衆議院を全会一致で通過した。早ければ17日にも成立する。選挙権の拡大は70年ぶりとなる。

「日本の民主主義の発展への大きな一歩だ」4日のb 衆議院本会議で公職選挙法改正案が全会一致で可決された後、法案提出者の一人は記者団にこう語った。

来夏の参議院選挙では、新たに18、19歳の計約240万人がc 有権者に加わる見通しだ。

戦後70年ぶりとなる改革だが、そのきっかけは、d 憲法改正の手続きを定めた国民投票法が成立したことだった。

18歳への引き下げに関しては、e 野党が以前から実現を求めてきたが、進展はなかった。しかし、2007年に国民投票法が成立し、投票年齢が18歳に定められた。

その際、選挙権と成人の年齢も18歳に引き下げる検討を行うことが決まり、今回衆議院で全会一致可決される運びとなった。新たに増える有権者約240万人は、岡山県の総人口の1.2倍。現在若い年代の投票率が低いというf 選挙の課題を、この公職選挙法改正によって克服できるか。または、同じように低い投票率で始まるのか。これからの日本の民主主義政治を左右する大事な選挙は2016年夏に行われる。

<会話文>

清 子：選挙権が18歳以上の国民に与えられるようになるんだね。

なでし子：なんか実感わかないなあ…

清 子：ねえ。どうやって投票するんだろう。そして、どの人に投票すればいいんだろう…

なでし子：中学校の授業でやったのを少し思い出したんだけど、確か、各政党はg 選挙前に、自分の政党が実際に政権を担当するようになった時に実行したい内容を、私たちに示すんだよね？

清 子：そうだったね。それを見たら、どの人に投票したらいいのかわかるかもね！

〈実際に新聞を広げて見る〉

なでし子：多くの政党が【経済成長】を、目標に掲げているねえ。

清 子：h 経済成長ってよく聞くけど、どうしたらi 景気って良くなるんだろうね？

なでし子：難しいよね…リストラとか前はよく聞いたけどね。

清 子：そう考えると、選挙って簡単な一言で終わるけど、政治だけではなくて、経済のことも決める大事な行為なんだね。

問1 下線部 a について、選挙とは国のあり方を決める大切な行為です。このように、国民が国のあり方を最終的に決定する権利で、日本国憲法の三大原理の一つを何といいますか。

問2 下線部 b について、衆議院に関する次の(1)~(3)に答えなさい。

- (1) 衆議院の被選挙権は何歳以上ですか。
- (2) 衆議院総選挙でとられている選挙制度を何といいますか。
- (3) 衆議院は参議院に比べ、強い議決権が与えられていて、これを「衆議院の優越」といいます。なぜ、衆議院に優越が認められているのか、その理由を簡潔に説明しなさい。

問3 下線部 c について、有権者の中からくじで選ばれた人が、刑事裁判において裁判官とともに被告人の有罪・無罪や刑の内容を決める制度を何といいますか。

問4 下線部 d について、以下は憲法改正の発議までの手続きを示した文章です。
(①)・(②) にあてはまる語句や数字の組み合わせとして正しいものを次から1つ選び、記号で答えなさい。

「憲法改正案が国会に提出され、衆議院と参議院それぞれにおいて、(①)の(②)以上の賛成によって発議される。」

- | | |
|-----------------|----------------|
| ア ①—出席議員 ②—過半数 | イ ①—総議員 ②—過半数 |
| ウ ①—出席議員 ②—三分の一 | エ ①—総議員 ②—三分の一 |
| オ ①—出席議員 ②—三分の二 | カ ①—総議員 ②—三分の二 |

問5 下線部 e に関連して、内閣を組織して政権を担当する政党のことを何といいますか。

問6 下線部 f について、選挙の課題を改善するための取り組みとして、正しいものを次から1つ選び、記号で答えなさい。

- ア 投票日が2日に分けられ、どちらかの日に投票すればよいことになった。
- イ どこにいても投票できるよう、ネット投票が始まった。
- ウ 投票時間が延長され、さらに投票日より前に投票が可能になった。
- エ 足の不自由な方々のために、訪問投票が始まった。

問7 下線部 g について、このことをカタカナで何といいますか。正しいものを次から1つ選び、記号で答えなさい。

- | | |
|----------|-----------------|
| ア マニフェスト | イ ファシズム |
| ウ リコール | エ インフォームド・コンセント |

問8 下線部 h について、私たちは物を売り買いして生活しています。下の図と文はその物の価格が決定する仕組みについて説明したものです。次の(1)・(2)に答えなさい。

右の図はリンゴ1個の需要供給曲線である。

価格が150円の場合、リンゴの買い手の数量は点(①)であり、売り手の数量は点(②)である。この場合、世の中に出回るリンゴの数は(③)。そうすると、値段が下がり始める。

次に、リンゴ1個の値段が50円になったとする。そうすると、世の中に出回るリンゴの数は(④)。

これらをくり返しながら、両者がちょうどつり合う点 X の100円に落ち着く。このような両者のつり合う価格を(A)という。

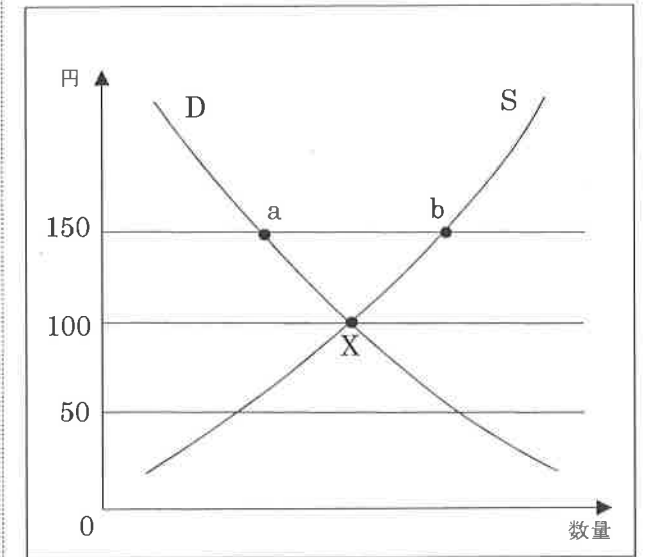

(1) 文中(①)~(④)にあてはまるものの組み合わせとして正しいものを次から1つ選び、記号で答えなさい。

- | |
|-----------------------|
| ア ①—a ②—b ③—余る ④—不足する |
| イ ①—b ②—a ③—余る ④—不足する |
| ウ ①—a ②—b ③—不足する ④—余る |
| エ ①—b ②—a ③—不足する ④—余る |

(2) 文中(A)にあてはまる語句を答えなさい。

問9 下線部 i について、次の(1)・(2)に答えなさい。

- (1) 一般的に、景気が良くなると物価は上がります。このことをカタカナで何といいますか。
- (2) 不景気の時に政府が行う景気回復の政策として正しいものを次から 1 つ選び、記号で答えなさい。

- ア 政府は増税を行い、国民から多くの税を徴収する。
- イ 政府は公共事業を減らし、国の歳出を減らす。
- ウ 政府は法人税減税を行い、企業への負担を減らす。
- エ 政府は国債の発行を減らし、国債返済に専念する。

社会 解答用紙

受験番号	名前	前
------	----	---

注意・・・※印のわく内には何も書かないこと

1

問1	市	問2	県	問3	
問4		問5	問6	問7	

※

2

問1 (1)	(2)	(3)	問2
問3 (1)			
(2)			

※

3

問1 (1)	川	(2)		
問2 資料				
問3 (1)			(2)	令 (3)
問4 (1)			(2)	(3)

※

4

問1	問2	1	2	3
問3	問4	問5	問6	

※

5

問1			
問2 (1)	歳 (2)		
(3)			
問3	問4	問5	
問6	問7	問8 (1)	(2)
問9 (1)		(2)	

※

清心女子高等学校
平成28年度入学試験問題

選抜1期1日目
〔2月4日実施〕

理 科

【注 意】

- ① 試験開始の合図があるまで、この問題冊子の中を見てはいけません。
- ② 解答用紙と問題冊子に受験番号と名前を記入しなさい。
- ③ 解答はすべて解答用紙に記入しなさい。

受験番号		名 前	
------	--	-----	--

1

電気分解において、電極で起こる変化を調べるために、【図1】のように塩酸と塩化銅水溶液を直列につないで電流を流し実験を行った。

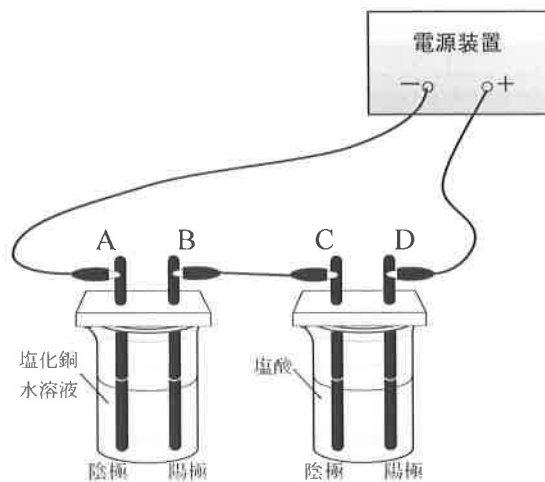

【図1】

- (1) 塩化銅水溶液の色は何色か。
- (2) 塩酸が水溶液中で電離しているようすを、イオン式を使った反応式で表せ。
- (3) A～Dの電極のうち、2つは同じ気体が発生する。その2つの電極を記号で答えよ。また、発生した気体を化学式で答えよ。
- (4) 電気分解による質量の変化を調べるために、導線を外した状態で、反応前後の質量を電極ごと測定した。正しく述べている文を次のア～エから1つ選んで記号で答えよ。

- ア. 塩酸のビーカーのみ質量が軽くなり、塩化銅水溶液のビーカーは変わらなかった。
- イ. 塩化銅水溶液のビーカーのみ質量が軽くなり、塩酸のビーカーは変わらなかった。
- ウ. 塩酸のビーカーも塩化銅水溶液のビーカーも軽くなった。
- エ. それぞれの質量は変化していたが、塩化銅水溶液と塩酸のビーカーの質量の和は、反応前後で変わらなかった。

- (5) 塩化銅水溶液の代わりに水酸化ナトリウム水溶液で電気分解の実験を行ったとき、実験を続けることで水酸化ナトリウム水溶液の濃度はどのように変化するか。次のア～ウから1つ選んで記号で答えよ。また、そのように判断した理由を答えよ。

- ア. 小さくなる イ. 大きくなる ウ. 変わらない

2

物体の運動について以下の問いに答えよ。

- (1) 1分間に60打する記録タイマーを用いて、物体の運動を測定した。6打点ごとに記録テープを切っていくと、記録テープ一本の長さは何を表しているか。説明せよ。
- (2) 【図2-1】は、滑らかな斜面の上を滑る台車であり、重力 W は「台車にはたらく重力」である。「台車にはたらく重力」を分解した「台車にはたらく斜面方向の力」、「台車が斜面を押し力」がそれぞれ、 F_1 、 F_2 である。斜面の傾きを大きくすると、力 W 、 F_1 、 F_2 はそれぞれどのように変化するか。次のア～ウから1つ選んで記号で答えよ。

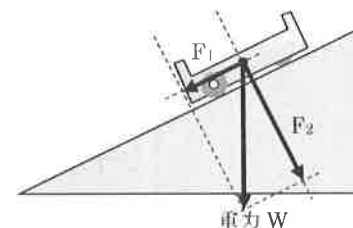

【図2-1】

- ア. 大きくなる イ. 小さくなる ウ. 変わらない

- (3) 【図2-1】の台車にはたらく力がもう1つある。その力の矢印を図中に書き込み、その力の名称を漢字4文字で答えよ。
- (4) 【図2-2】のように、一定の速さで右方向へ走っている電車の中で点Bの真上からボールを落とした。電車の床面につけた目印の点A～Cのうち、ボールの落下地点として適するものを1つ選んで記号で答えよ。

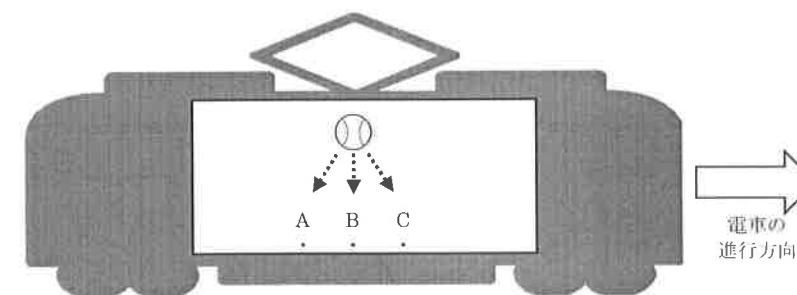

【図2-2】

3

日本列島には火山が多く、2015年も九州地方で火山の噴火があった。火山の噴火では高温ガスやマグマが地表に噴き出すことがある。

- (1) 下線部の火山（火山島）の名称と、その火山がある県を答えよ。
- (2) 火山噴出物のうち、マグマ以外のものを1つ答えよ。
- (3) 火山の形は、火山をつくるマグマのねばりけによって異なっている。【図3-1】のA～Cは火山の形のモデルである。ねばりけの弱い順に並べ、記号で答えよ。

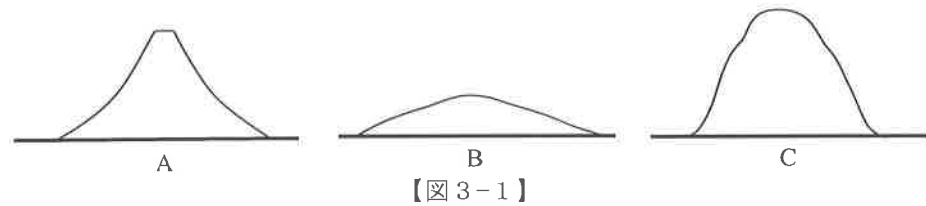

- (4) (3)の火山の形のモデルA～Cを一般的に噴火の激しい順に並べ、記号で答えよ。
- (5) 【図3-2】は、火山の火口から流出したマグマが冷えて固まった岩石を観察したスケッチである。

- ① このようなでき方をした岩石を何というか。
- ② このつくりは斑状組織と呼ばれる。そのつくりを構成している【図3-2】のD, Eの部分の名称を答えよ。
- ③ 一つ一つの鉱物が大きく、同じくらいの鉱物が多いという特徴をもつ等粒状組織が見られる岩石を何というか。
- ④ ③の岩石のでき方は、斑状組織の岩石と比べてどのような特徴があるか。簡潔に説明せよ。

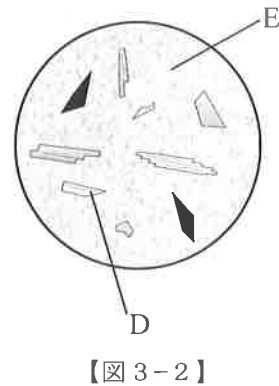

(6) 火山が噴火する前には、地震が観測されることがある。

- ① 【図3-3】は、2つの都市F, Gで観測した地震のゆれの記録である。はじめの小さなゆれはP波、あとからくる大きなゆれはS波と呼ばれ、P波とS波の到達時間の差が図中に書かれている。P波によって起こるゆれの呼び名を漢字四字で答えよ。

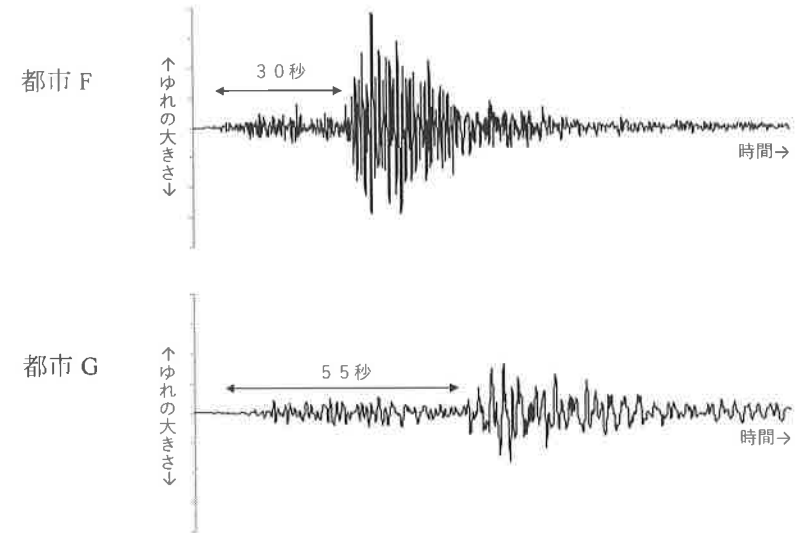

【図3-3】

- ② 【図3-4】の点F, Gは①の2つの都市F, Gの位置を表している。P波が地中を伝わる速さは秒速8 km、S波は秒速4 kmであるとする、震源と考えられる位置を图中的点H～Kの中から選び、記号で答えよ。ただし、震源は地表すぐにあるものと考え、图中的矢印の長さは200 kmであるものとする。

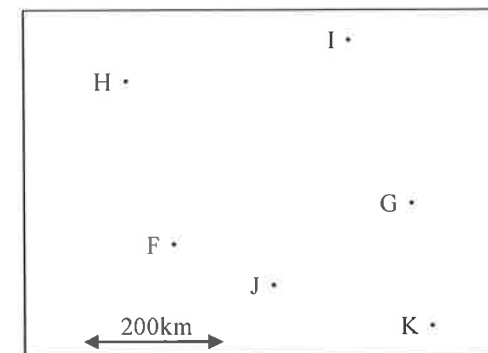

【図3-4】

4 コイルと磁石を用いて電流をつくりだす実験をおこなった。

〔実験〕
 手順1：【図4-1】のような回路を作り、コイルの上側から棒磁石のN極を近づけると検流計の針が左にふれた。
 手順2：コイルの巻き数を変化させて、手順1と同じ実験をした。

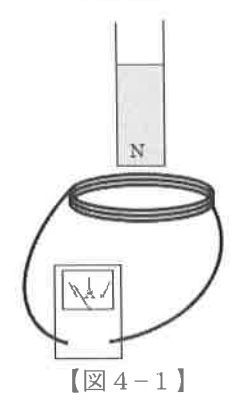

- (1) コイルに棒磁石を近づけると電流が流れた。このとき流れる電流のことを何というか。
- (2) 手順2でコイルの巻き数を増やした場合、検流計の針のふれはどのようになるか。
- (3) コイルの巻き数を変化させずに(2)と同様の結果にしたい場合どうすればよいか。簡単に説明せよ。ただし、実験器具を変えないこと。
- (4) 棒磁石を遠ざけているときに、棒磁石が手から離れ、コイルの中を通りながら落下した。遠ざけ始めたところから、磁石がコイルを通過してS極がコイルから出るときの針のふれ方はどのようになるか。下のア～カから正しい針の動きを選び、記号で答えよ。

- ア. はじめ左に動き、その後右に動いた
- イ. はじめ右に動き、その後左に動いた
- ウ. はじめ左に動き、その後右に動き、さらに左に動いた
- エ. はじめ右に動き、その後左に動き、さらに右に動いた
- オ. 左に動いたままだった
- カ. 右に動いたままだった

発電機は、この実験のようにコイルの中で磁石を回転させることによって電流を作っている。一方、モーターは磁界の中で電流が流れるときに受ける力を利用している。【図4-2】はモーターのしくみを表した模式図である。

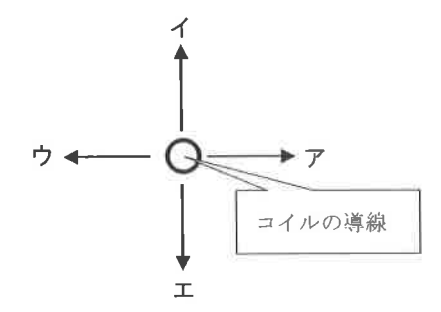
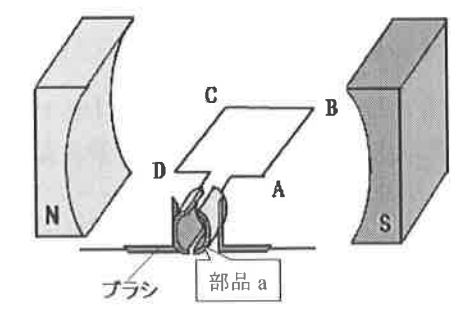

- (5) 【図4-2】のように電流がA→B→C→Dの方向に流れているとき、辺ABは【図4-3】のア～エのどの方向に力を受けるか。ただし、【図4-3】は辺ABをAから見た図である。
- (6) 【図4-2】の状態からコイルが180度回転し【図4-4】のようになった。このとき、電流はD→C→B→Aの方向に流れる。これはコイルに流れる電流の向きを変化させることで、連続して回転できるようにしているためである。この電流の向きを変化させる「部品a」を何というか。

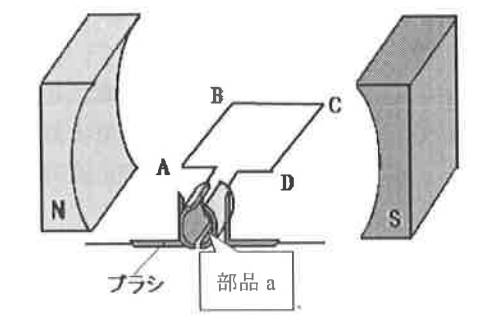

5 【図5-1】は、ゴム風船を肺に見立てた模型である。ゴム膜を引っ張ったりもどしたりすることで、呼吸するときの肺のしくみを見ることができる。

- (1) ゴム膜を下に引っばると、ゴム風船はどうなるか。
- (2) 続けてゴム膜をもとにもどすと、ゴム風船はどうなるか。
- (3) 【図5-1】の模型で、ゴム膜はヒトのからだの何という部分にあたるか。
- (4) 【図5-1】の模型のストローの先には口があるとするとき、ストローはヒトのからだの何という部分にあたるか。
- (5) 肺について述べた次の文章ア～エのうち、誤っているものを一つ選び、記号で答えよ。



【図5-1】

- ア. 肺の中には、小さな袋状の肺胞とよばれるものが多数あり、そこで酸素と二酸化炭素の交換がおこなわれている。
- イ. 肺の筋肉によって、肺全体の拡大と収縮をくり返すことで、体外から空気を肺胞へ送ったり、逆に空気を肺胞から体外へ出したりしている。
- ウ. 肺から体外へ送り出された空気を入れた容器の中でも、ろうそくは燃えることができる。
- エ. 肺胞の表面には毛細血管がはりついており、できるだけ広い面積で効率よく酸素と二酸化炭素の交換ができるようになっている。

(6) 【図5-2】は、ヒトの体を正面から見て血液の循環経路を表した模式図である。静脈を图中的 a～d からすべて選び、記号で答えよ。

(7) 血液の成分の中で、酸素を運ぶ役割をもつ赤血球は円ばん状の形をしている。これを上から見ると【図5-3】のように丸いが、これを图中的点線的位置で縦に切断したときの断面の形を図示せよ。

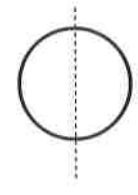

【図5-3】

(8) 血液の成分の中で、二酸化炭素を運ぶ役目をもつものは何か。

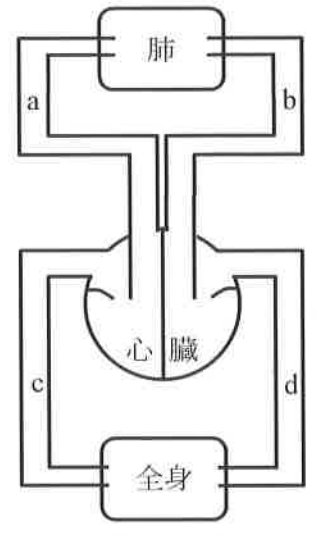

【図5-2】

6 2015年6月中旬、夕方の空に【図6-1】のように肉眼で月と明るい星が1つ見えた。

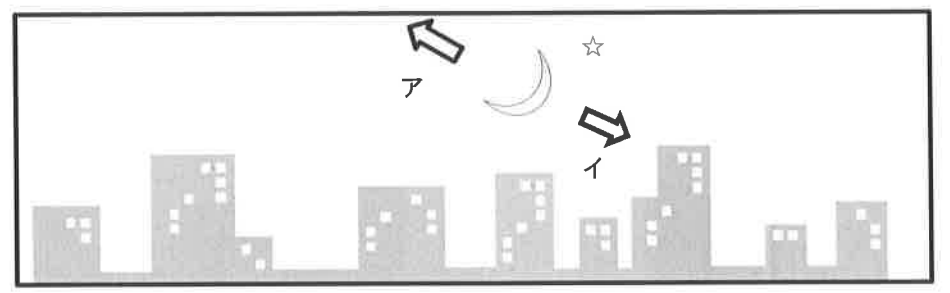

【図6-1】

- (1) この方角は東西南北のどちらか。
- (2) このあと、月はア、イのどちらの方向に動いたか。記号で答えよ。
- (3) この星は、地球と同じように太陽の周りを回っている。このような星を何とよぶか。
- (4) この星は夜の早いうちに沈み、真夜中に見ることはできない。何という星か。
- (5) (4) のようになるのはこの星がどのような軌道を通るからか。簡単に答えなさい。
- (6) (4) のときのこの星を特に何とよぶか。次のア、イから選び、記号で答えよ。

ア. よい明星 イ. 明けの明星

(7) この星について、下記の問いに答えよ。

- ① 【図6-1】のように見えるとき、この星は【図6-2】のどこにあると考えられるか。可能性のある場所をA～Iからすべて選び、記号で答えよ。ただし、【図6-2】は太陽系を地球の北極側から見た図である。
- ② この星はある時期をさかいにしばらく見えにくくなり、次は明け方の空に現れる。明け方に現れ始めた頃の星の位置を【図6-2】のA～Iから選び、記号で答えよ。
- ③ ②のとき、この星を天体望遠鏡（肉眼で見たときと上下左右が逆に見える）で観察したときに見える星の形を図に描け。

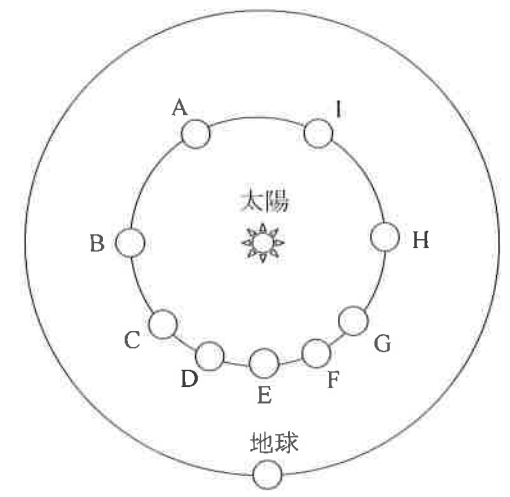

【図6-2】

理科 解答用紙

受験番号	名前
------	----

注意…※印の枠内には何も書かないこと。

1	(1)	(2)	※
	(3)	電極	化学式 (4)
	(5)	記号	理由

2	(1)	(3)	作図	※
	(2)	W	F ₁	F ₂
	(3)	力の名称		
	(4)			

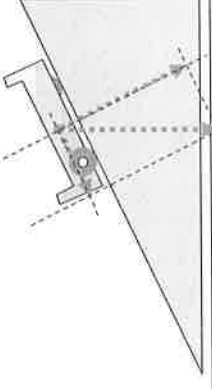

3	(1)	火山名	県名	(2)	※				
	(3)	弱	→	強	(4)	激しい	→	→	穏やか
	(5)	①							
		② D	E						
		③							
		④							
	(6)	①	②						

4	(1)	(2)	※
	(3)		
	(4)	(5)	
	(6)		

5	(1)	(2)	※
	(3)	(4)	
	(5)	(6)	(7)
	(8)		

6	(1)	(2)	(3)	※
	(4)	(7)	①	②
	(5)	③		
	(6)			